

Elektrische Behandlungsliege mit zwei Motoren und zwei Armstützen

1.690,- €

zzgl. 19% MwSt.

Diese professionelle 5-teilige Massage- und Behandlungsliege ist modern im Design und einfach in der Handhabung. Die multifunktionale Behandlungsliege ist nicht nur für viele Therapierichtungen wie Osteopathie, Chiropraktik, Physiotherapie und manuelle Therapie geeignet, sondern auch im Massage- und Kosmetikbereich einsetzbar. Sie ist in mehreren Farben erhältlich und verfügt über zwei elektrische Motoren, über welche man zum einen die gewünschte Höhe, zum anderen die Dachstellung im Mittelteil der Liege einstellen kann. Die Motoren werden über einen umlaufenden Fußbügel bedient, so dass der Therapeut ungestört seine Behandlung fortsetzen kann. Die Rollen erlauben ein leichtes Manövrieren der Liege.

Besondere Ausstattung:

- Starke und stabile Metallkonstruktion
- Komfortable Beweglichkeit durch vier feststellbare Rollen
- Anpassung an unebenen Boden
- Kopf und zwei Armeile, manuell verstellbar
- Zwei hochwertige elektrische Motoren zur Höhenverstellung und Dachstellung im Mittelteil
- Kopfteil mit Gesichtsausschnitt
- 5 cm Polsterung für weiche Lagerung des Patienten



Technische Daten

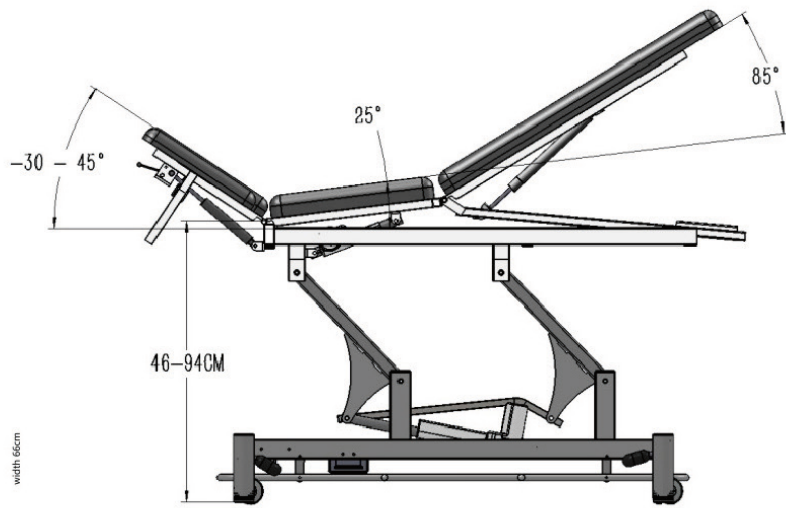

Beschreibung:

- Zwei elektrische Motoren zur Höhenverstellung und Verstellung des Mittelteiles
- Umlaufendes Fußbügel-System, Verstellung des Mittelteiles über einen Fußschalter
- Kopfteil von +40 Grad bis -90 Grad über Hydraulik verstellbar
- Fußteil bis +90 Grad über Hydraulik verstellbar
- Zusätzliches vorderes Armteil
- Komfortable Beweglichkeit durch vier feststellbare Rollen
- Bis 225 kg belastbar

Größe:

Fußteil Länge:	95 cm
Mittelteil Länge:	51 cm
Kopfteil Länge:	41 cm
Insgesamt Länge:	195 cm
Höhenverstellung:	48 cm–94 cm
Polsterungsdicke:	5 cm
Polsterstärke:	36 g/m ²
Liege geöffnet:	195 x 66 x (48–94) cm
Verpackung:	186 x 72 x 56 cm

Material:

PVC wasser- und ölabweisend

Verfügbare Farben:

- Storm Grey
- Blau
- Creme

Gewicht:

Ohne Verpackung: 70 kg

Mit Verpackung: 83 kg

Zertifikate:

CE, FDA, ISO9001-2008,
ISO13485-2007

Garantie:

3 Jahre auf den Metallrahmen,
1 Jahr auf die Motoren